

ZXT2506101-A

---

---

---



13590785296

528400

11

0760-88555139/19966325721

528400

20

A



	.....	1
1.	.....	1
2.	.....	2
3.	.....	5
	.....	6
1.	.....	6
2.	.....	7
3.	.....	9
4.	.....	10
5.	.....	12
	.....	13
1.	.....	13
2.	.....	13
3.	.....	13
4.	.....	14
	.....	16
1.	.....	16
2.	.....	16
	.....	20
1.	.....	20
2.	.....	20
3.	.....	20
4.	.....	21
	.....	23
1.	.....	23
2.	.....	23
3.	.....	24
	.....	25
1.	.....	25
2.	.....	26
3.	.....	35
	.....	37
1.	.....	37
2.	.....	37
3.	.....	37
4.	.....	37
	.....	40
1.	.....	40
2.	.....	41
	“ ” .....	42
1	.....	43
2		

	.....	44
3	.....	48
4	.....	49
5	.....	50
6	.....	52
7	.....	56
8	.....	58
9		

1025

11

1025

1025

2024 11

2025 05 25

2025 11 25

2025 05 12

2025 06 23

2025 06 24

200

10

5%

200

10

5%



2014 04 24

2017 06 27

2018 10 26

2021 12 24

2020 04

29

2017

2017 06

21

×

[2017]4

2017 11 20

	<p>9      2018 05 15</p> <p>2021 12</p> <p>2022 11 30</p> <p>1025</p> <p>2024 11</p> <p>1025</p> <p>[2024]0029      2024</p> <p>12 5</p> <p>ZXT2506101      2025</p> <p>07</p>
	<p>①</p> <p>1025</p> <p>“ ”</p> <p>(5400 / )</p> <p>(DB44/26-2001)</p> <p>(4.98 / )</p>

1-1

mg/L

DB44/26-2001

1-2				
		m	mg/m <sup>3</sup>	
G1		32	100	GB31572-2015 2024 4
			50	
			15	
			100	
			15000	(GB14554-93) 2
		/	4.0	GB31572-2015 2024 9  DB44/27-2001
			1.0	DB44/27-2001
			0.8	GB31572-2015 2024 9
			5	GB14554-93 1
			20	
		/	6 1h	DB44/2367-2022 3 VOCs
			20	
1025				
(GB12348-2008)3 [ 65dB A 55dB A ]				



N22°23 47.004 E113°18 34.812 8351.62m<sup>2</sup> 11 43011.62m<sup>2</sup>

2024 11

1025

2024 12 5

[2024]0029

1025

2025 05 12

2025 05 23

2025

05 25 2025 11 25 2025 05 23

91442000MA53UEGK6Q001Z

2025 05

1025

1025

600

2

8:00-20:00

12:00-24:00

20

300

2-1

		1 5 28.7m	43011.62m <sup>2</sup>

		” 30m “	“ ” 32m

2-2

1			1000 /	1000 /
2			20 /	20 /
3			5 /	5 /
			1025 /	1025 /

2-3

1			1000 /	1000 /
			1000 /	1000 /
			1000 /	1000 /
			1000 /	1000 /
2			1 /	1 /
			20 /	20 /
			20.4 /	20.4 /
			20.4 /	20.4 /
3		PS	80 /	80 /
			120 /	120 /
			5 /	5 /



32		20kw	14	14	
33		18kw	5	5	
34		34kw	5	5	
35		/	32	32	
36		65L	5	5	
37		/	35	35	
38		/	5	5	
39	MTF	/	8	8	
40		/	4	4	
41		/	4	4	
42		/	4	4	
43		/	8	8	
44		/	28	28	
45	AGV	/	4	4	
46	6 AGV	/	4	4	
47		/	4	4	
48		/	1	1	
49		1m <sup>3</sup>	1	1	

①



24

6095.953 /

5400 /

17.43 /

4.98 /

27.9 /

9.3 /

31.248 /

10.075 /

50.623 /

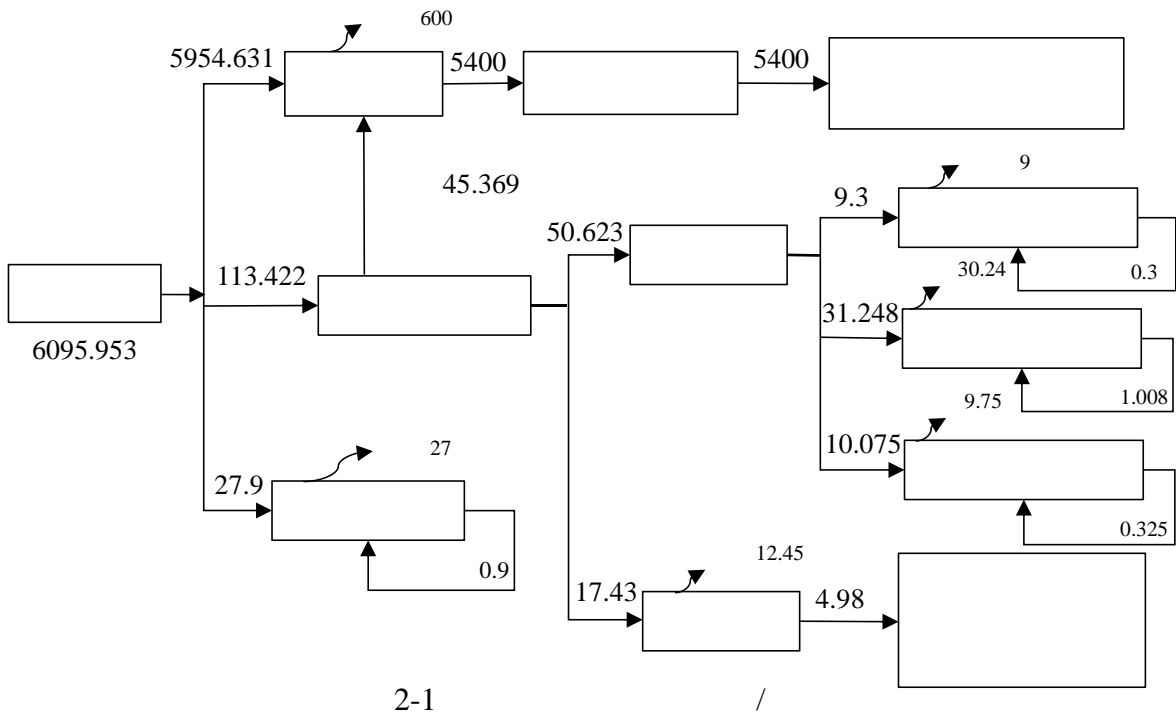

2-1

/

①

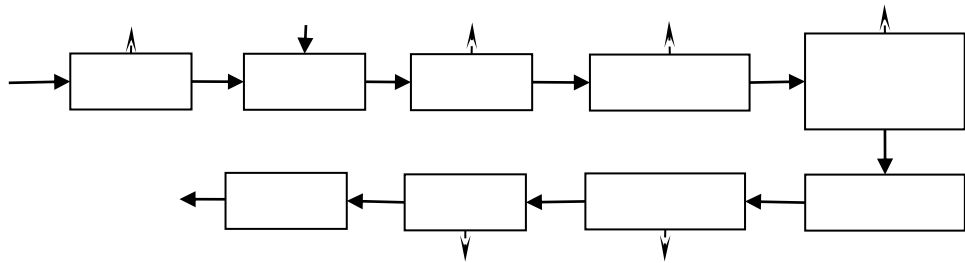

2-2

1

6000h

2

6000h

3

6000h

4

6000h

5 6000h  
 6  
 3000h  
 7 3000h  
 8

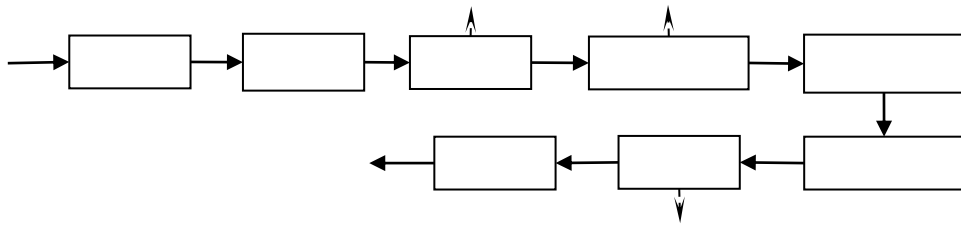

2-3

1 6000h  
 2  
 UV 6000h  
 3 6000h  
 4 3000h

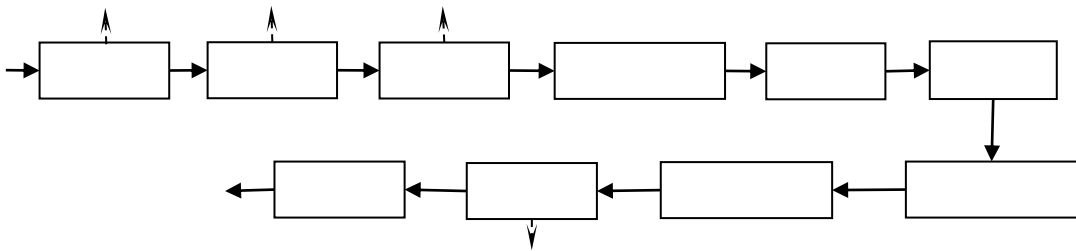

2-4

1 1200h  
 2 140  
 1200h  
 3 2400h

4

280

2400h

5

6

600

5400 /

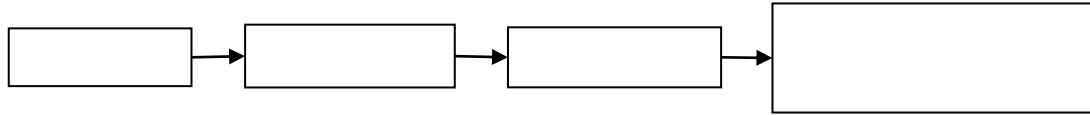

17.43 /

4.98 /

27.9 /

9.3 /

31.248 /

10.075 /

50.623 /

①

“ ”

32m

41000m<sup>3</sup>/h

FQ-011632

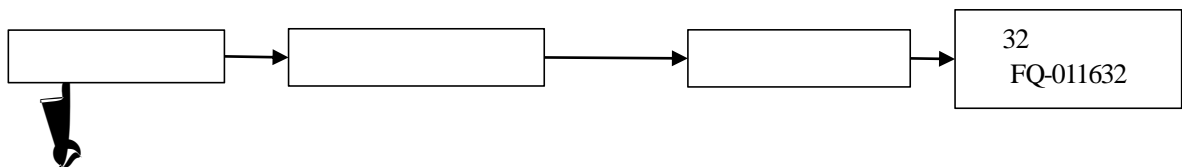

①

1

2

3

4

5

6

7

①

90 /

3-1

1		2.357 /	2.357 /	
2		0.8 /	0.8 /	
3		1.2 /	1.2 /	
4		0.2 /	0.2 /	
5		0.021 /	0.021 /	
6	RO	0.0084 /	0.0084 /	
7	EDI	0.0002 /	0.0002 /	
8		0.03 /	0.03 /	
9		10 /	10 /	
10		500 /	500 /	
11		2000 /	2000 /	
12		0.03 /	0.03 /	

## 3-2

1		8.041 /	
2		0.036 /	
3		0.5 /	
4		0.02 /	
5		0.01 /	
6		2040 /	

“ ”  
“ ”

1025

[2024]0029 2024 12 5

2

4-1

1	<p>1025 ( 2409-442000-04-01-569963)( “ ”) 11 ( “ ”) 113°18 34.812”, 22°23 47.004” 8351.62 43011.62</p>	
2		
2.1	<p>“ ” “ ” (5400 / ) (DB44/26-2001)</p>	<p>5400 / 17.43 / 4.98 /</p>

27.9 /

(4.98 / )

9.3 /

31.248 /

10.075 /

50.623 /

DB44/26-2001

(GB31572-2015) 2024 4

(GB14554-93) 2

2.2

3

VOCs

(DB44/2367-2022)

(GB31572-2015) 2024

9

(DB44/27-2001)

0.09

(DB44/27-2001)

(GB31572-2015) 2024 9

(GB14554-93) 1

/

2.3	(GB12348-2008)3	12348-2008 3 GB
2.4	<p>RO [ EDI ( PS ) ( ) ]</p> <p>(GB 18597-2023)</p> <p>(GB 18599-2020) 3</p> <p>(GB18599-2020)</p>	<p>①</p> <p>PS</p> <p>2.357t/a ↓</p> <p>0.8t/a</p> <p>1.2t/a</p> <p>0.2t/a</p> <p>0.021t/a RO</p> <p>0.0084t/a EDI</p> <p>0.0002t/a</p> <p>0.03t/a</p> <p>10 /</p> <p>500 /</p> <p>2000 /</p> <p>0.03t/a</p> <p>①</p> <p>8.041t/a ↓</p> <p>0.036t/a</p> <p>0.5t/a</p> <p>0.02t/a</p> <p>100 /</p> <p>2040 /</p> <p>600</p> <p>90t/a</p> <p>0.5kg</p> <p>300</p>
2.5		

2.6

2.7

		/		
	5-1	/		/
1	JF-3012	2025.02.17	2026.02.16	
2	JF-2031	2025.02.17	2026.02.16	
3	MH3001	2024.07.22	2025.07.21	
4	P611	2025.02.17	2026.02.16	
5	25ml	2023.02.23	2024.02.22	
6	SHP-150	2025.02.17	2026.02.16	
	SHP-160JB	2025.02.17	2026.02.16	
7	FA2004	2025.02.17	2026.02.16	
8	UV759	2025.02.17		

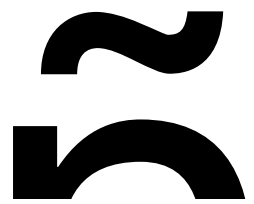
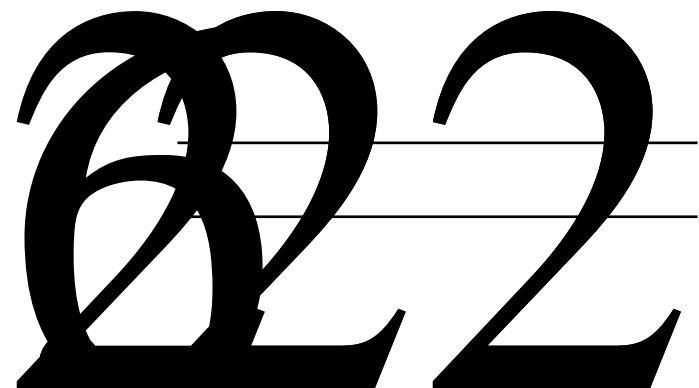

## 5-2

1			ZXT-PX-007	2023.04.18	2026.04.17
2			ZXT-PX-008	2023.04.18	2026.04.17
3			ZXT-PX-012	2023.04.18	2026.04.17
4			ZXT-PX-015	2023.04.18	2026.04.17
5			ZXT-PX-027	2023.04.18	2026.04.17
6			ZXT-PX-030	2023.04.18	2026.04.17
7			ZXT-PX-036	2023.04.18	2026.04.17
8			ZXT-PX-044	2023.04.18	2026.04.17
9			ZXT-PX-049	2023.04.18	2026.04.17
10			ZXT-PX-056	2023.04.18	2026.04.17
11			ZXT-PX-058	2023.06.26	2026.06.25
12			ZXT-PX-064	2023.07.10	2026.07.09
13			ZXT-PX-065	2023.07.10	2026.07.09
14			ZXT-PX-073	2024.03.15	2027.03.14
15			ZXT-PX-079	2024.07.20	2027.07.19
16			ZXT-PX-088	2025.01.03	2028.01.02
17			ZXT-PX-089	2025.02.24	2028.02.23
18			ZXT-PX-090	2025.03.19	2028.03.18
19			ZXT-PX-100	2023.04.18	2026.04.17



/

0.5dB A

5-3											mg/L	
					%	%				%	%	
2025.06.23			164	163	0.4	10		50.6±4.1	52.3	--	--	
			9.49	9.46	0.2	10		3.21±0.13	3.20	--	--	
2025.06.24			143	147	1.9	10		50.6±4.1	52.3	--	--	
			8.89	9.02	1.0	10		3.21±0.13	3.20	--	--	

5-4										
		(mL/min)/ (%)						%		
/	ZXT-YQ-022	100.4	100.0	-0.4	100.7	100.3	-0.4	±5.0		
	ZXT-YQ-023	100.8	100.7	-0.1	100.4	99.2	-1.2	±5.0		
	ZXT-YQ-024	101.8	100.3	-1.5	98.7	100.2	+1.5	±5.0		
	ZXT-YQ-025	100.5	100.6	+0.1	99.6	99.5	-0.1	±5.0		
/	ZXT-YQ-022	101.2	101.3	+0.1	101.4	98.4	-3.0	±5.0		
	ZXT-YQ-023	100.1	101.3	+1.2	100.8	99.1	-1.7	±5.0		
	ZXT-YQ-024	100.2	99.4	-0.8	98.7	101.2	+2.5	±5.0		
	ZXT-YQ-025	101.7	101.2	-0.5	101.1	100.4	-0.7	±5.0		
MH3001 A	ZXT-YQ-204	100.5	99.5	-1.0	98.7	99.5	+0.8	±5.0		
	ZXT-YQ-208	101.6	100.8	-0.8	99.1	99.6	+0.5	±5.0		
MH3001 B	ZXT-YQ-204	101.0	100.1	-0.9	99.1	99.9	+0.8	±5.0		
	ZXT-YQ-208	101.5	99.3	-2.2	98.4	99.5	+1.1	±5.0		

5-5										
			[dB(A)]	[dB(A)]	[dB(A)]	[dB(A)]	[dB(A)]			
2025.06.23	AWA5688	ZXT-YQ-043	94.0	93.8	93.8	0.0	±0.5			
2025.06.23	AWA5688	ZXT-YQ-043	94.0	93.8	93.8	0.0	±0.5			
2025.06.24	AWA5688	ZXT-YQ-043	94.0	93.8	93.8	0.0	±0.5			
2025.06.24	AWA5688	ZXT-YQ-043	94.0	93.8	93.8	0.0	±0.5			
		AWA6022A	ZXT-YQ-045							

6-1

	GB 12348-2008	AWA5688	28 133dB(A)
--	---------------	---------	-------------

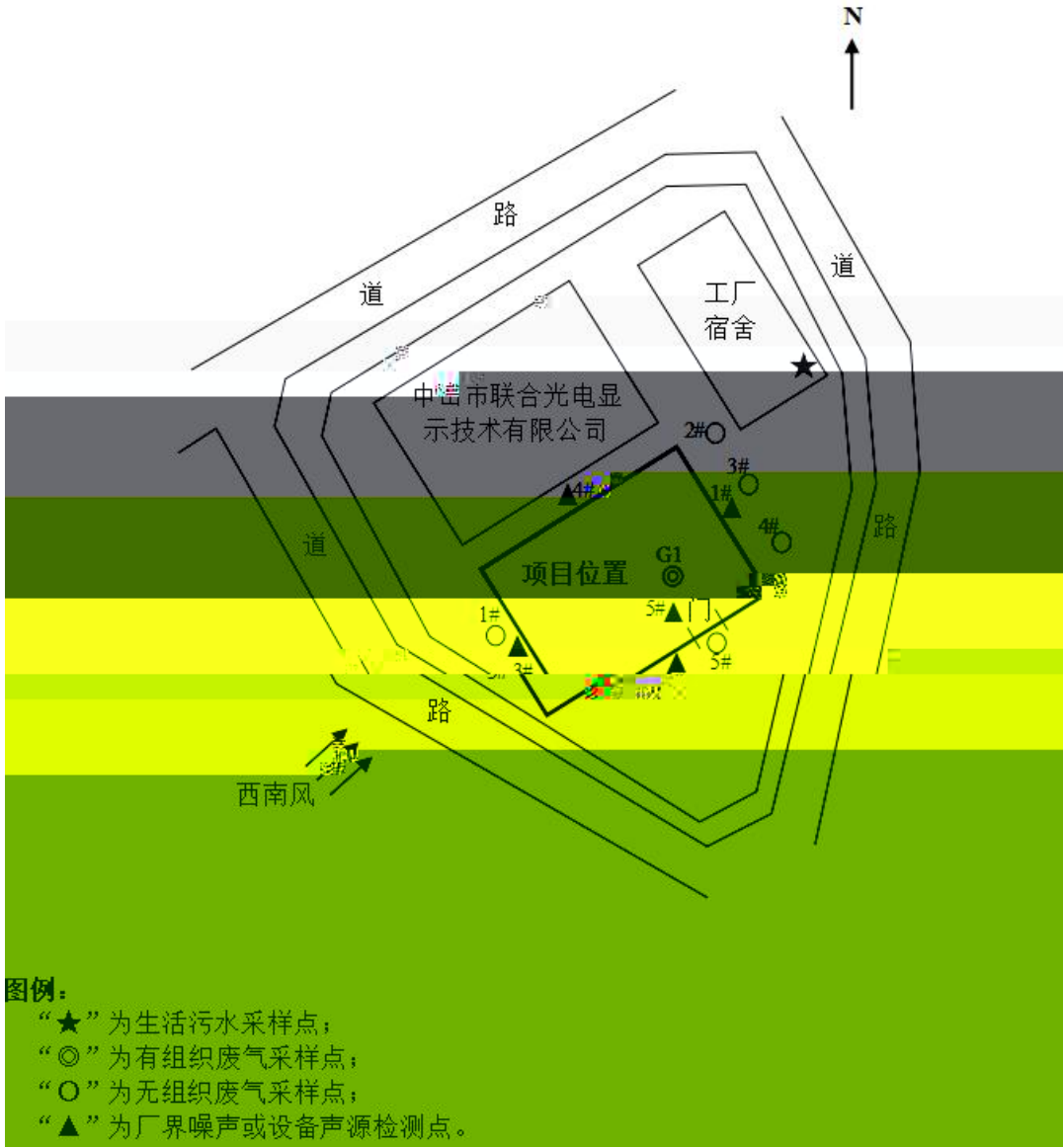

2025 06 23 2025 06 24

1025

75%

7-1

2025 06 23

2025 06 24

34167

31000

30500

91%

①

		7-2				pH		mg/L	
WS-004624	2025.06.23	pH	7.9 26.7	7.9 27.3	7.9 27.7	7.8 26.9	--	6~9	
			164	100	209	124	149	500	
			43.6	35.4	46.3	38.2	40.9	300	
			113	95	107	88	101	400	
			9.49	7.58	10.3	9.33	9.17	--	--
	2025.06.24	pH	7.9 26.8	7.9 27.6	7.9 27.8	7.9 27.4	--	6~9	
			143	186	115	91	134	500	
			39.2	42.6	36.0	33.2	37.7	300	
			99	81	100	111	98	400	
			8.89	9.33	10.8	8.08	9.27	--	--
		DB44/26-2001 4							
		“_”							

DB44/26-2001 4

## 7-3

		2025.06.23						2025.06.24		
		2025.06.23			2025.06.24					
	mg/m <sup>3</sup>	0.97	0.92	0.96	1.03	0.95	0.87	--	--	
		kg/h	3.0×10 <sup>-2</sup>	2.9×10 <sup>-2</sup>	3.0×10 <sup>-2</sup>	3.2×10 <sup>-2</sup>	2.9×10 <sup>-2</sup>	2.7×10 <sup>-2</sup>	--	--
	mg/m <sup>3</sup>	0.0079	0.0070	0.0059	0.0064	0.0074	0.0096	--	--	
		kg/h	2.4×10 <sup>-4</sup>	2.2×10 <sup>-4</sup>	1.8×10 <sup>-4</sup>	2.0×10 <sup>-4</sup>	2.3×10 <sup>-4</sup>	3.0×10 <sup>-4</sup>	--	--
	mg/m <sup>3</sup>	0.0057	0.0047	0.0038	0.0036	0.0058	0.0063	--	--	
		kg/h	1.8×10 <sup>-4</sup>	1.5×10 <sup>-4</sup>	1.2×10 <sup>-4</sup>	1.1×10 <sup>-4</sup>	1.8×10 <sup>-4</sup>	2.0×10 <sup>-4</sup>	--	--
	mg/m <sup>3</sup>	0.0205	0.0153	0.0145	0.0070	0.0140	0.0146	--	--	
		kg/h	6.4×10 <sup>-4</sup>	4.8×10 <sup>-4</sup>	4.5×10 <sup>-4</sup>	2.2×10 <sup>-4</sup>	4.3×10 <sup>-4</sup>	4.6×10 <sup>-4</sup>	--	--
m <sup>3</sup> /h		31130	31562	31360	30919	30725	31254	--	--	
FQ-011632	mg/m <sup>3</sup>	0.42	0.43	0.41	0.44	0.42	0.43	100		
		kg/h	1.4×10 <sup>-2</sup>	1.4×10 <sup>-2</sup>	1.3×10 <sup>-2</sup>	1.4×10 <sup>-2</sup>	1.4×10 <sup>-2</sup>	1.4×10 <sup>-2</sup>	--	--
	65.7%				52.3%				--	--
	mg/m <sup>3</sup>	0.0032	0.0013	0.0026	0.0014	0.0042	0.0039	15		
		kg/h	1.0×10 <sup>-4</sup>	4.3×10 <sup>-5</sup>	8.4×10 <sup>-5</sup>	4.5×10 <sup>-5</sup>	1.4×10 <sup>-4</sup>	1.3×10 <sup>-4</sup>	--	--
	mg/m <sup>3</sup>		0.0005	0.0013	0.0008	0.0013	0.0010	0.0008	100	

kg/h     $1.6 \times 10^{-5}$      $4.3 \times 10^{-5}$      $2.6 \times 10^{-5}$      $4.2 \times 10^{-5}$      $3.3 \times 10^{-5}$      $2.7 \times$

				29.7	99.4	56.7	1.7			
				28.6	99.9	58.6	1.6			
	3#			26.3	100.7	63.4	1.6			
				29.3	99.6	57.4	1.5			
				29.7	99.4	56.7	1.7			
			28.6	99.9	58.6	1.6				
	4#			26.3	100.7	63.4	1.6			
				29.3	99.6	57.4	1.5			
				29.7	99.4	56.7	1.7			
			28.6	99.9	58.6	1.6				
	5#	1		26.3	100.7	63.4	1.6			
				29.3	99.6	57.4	1.5			
				29.7	99.4	56.7	1.4			
	2025.06.24	1#			27.6	100.6	62.4	1.8		
					29.3	99.6	60.1	1.9		
				32.1	99.4	59.1	1.8			
			30.3	99.6	59.3	1.9				
2#				27.6	100.6	62.4	1.5			
				29.3	99.7	60.1	1.6			
				32.1	99.4	59.1	1.5			
			30.3	99.6	59.3	1.6				
3#				27.6	100.6	62.4	1.4			

				29.3	99.7	60.1	1.6		
				32.1	99.4	59.1	1.5		
				30.3	99.6	59.3	1.6		
	4#				27.6	100.6	62.4	1.4	
					29.3	99.7	60.1	1.6	
					32.1	99.4	59.1	1.5	
					30.3	99.6	59.3	1.6	
	5#				27.6	100.6	62.4	1.4	
					29.3	99.7	60.1	1.6	
					32.1	99.4	59.1	1.5	
	1								

7-5

mg/m<sup>3</sup>

		1#	2#	3#	4#				
2025.06.23			0.40	0.53	0.58	0.57	0.59	4.0	
			0.43	0.55	0.59	0.59			
			0.44	0.54	0.55	0.53			
				0.095	0.123	0.123	0.118	0.138	1.0
				0.092	0.133	0.130	0.116		
				0.103	0.138	0.131	0.116		
				0.0012	0.0058	0.0156	0.0042	0.0212	0.8
				0.0017	0.0025	0.0212	0.0036		
				0.0015	0.0030	0.0051	0.0022		

2025.06.23			0.0009	0.0043	0.0027	0.0020	0.0060	5.0	
			0.0005	0.0041	0.0029	0.0029			
			0.0005	0.0060	0.0020	0.0009			
			0.0009	0.0042	0.0048	0.0019			
			/	<10	10	<10	10	20	
			/	<10	<10	<10			
			/	<10	10	<10			
			/	<10	<10	<10			
2025.06.24			0.44	0.55	0.59	0.60	0.61	4.0	
			0.46	0.52	0.58	0.56			
			0.42	0.56	0.61	0.51			
			0.096	0.115	0.138	0.135	0.138	1.0	
			0.101	0.116	0.133	0.113			
			0.095	0.122	0.122	0.128			
			0.0011	0.0149	0.0454	0.0085	0.0454	0.8	
			0.0028	0.0047	0.0053	0.0119			
			0.0016	0.0091	0.0044	0.0131			
			0.0006	0.0019	0.0058	0.0013	0.0058	5.0	
			0.0010	0.0014	0.0011	0.0021			
			<0.0005	0.0016	0.0013	0.0017			
			0.0007	0.0012	0.0018	0.0035			
			/	<10	<10	<10	10	20	
			/	10	<10	<10			

			/	<10	<10	10			
			/	<10	<10	<10			
			DB44/27-2001	2					
			GB31572-2015	2024		9			
			DB44/27-2001	2					
			GB31572-2015	2024		9			
			GB 14554-93	1					
									DB44/27-2001 2
									GB31572-2015 2024 9
									DB44/27-2001 2
			GB31572-2015	2024		9			
			GB 14554-93	1					
									7-6
									mg/m <sup>3</sup>
5#	1	2025.06.23			1h		0.70	6	
						1	0.74		
						2	0.68		
						3	0.62		
						4	0.77		
			1h		0.73	6			
				1	0.75				
				2	0.64				
				3	0.79				
								20	/

					4	0.75				
				1h		0.72	6			
					1	0.73	20	/		
					2	0.71				
					3	0.72				
					4	0.73				
5# 1		2025.06.24		1h		0.72	6			
					1	0.69	20	/		
					2	0.70				
					3	0.73				
					4	0.74				
					1h		0.76	6		
						1	0.78	20	/	
						2	0.76			
						3	0.72			
						4	0.78			
						1h		0.70	6	
							1	0.72	20	/
							2	0.73		
							3	0.69		
							4	0.66		
				DB 44/2367-2022 3 VOCs						

DB 44/2367-2022 3 VOCs

7-7

				m/s		
2025.06.23	1#	1		1.5		
	2#	1		1.6		
	3#	1		1.7		
	4#	1		1.6		
	1#	1		1.5		
	2#	1		1.4		
	3#	1		1.5		
	4#	1		1.6		
2025.06.24	1#	1		1.6		
	2#	1		1.5		
	3#	1		1.7		
	4#	1		1.6		
	1#	1		1.4		
	2#	1		1.5		

	3#	1		1.7		
	4#	1		1.6		

7-8

		dB(A)				dB(A)		
		2025.06.23		2025.06.24		65	55	
1#	1	60	51	60	51	65	55	
2#	1	61	51	61	52			
3#	1	59	50	59	50			
4#	1	60	50	60	51			
5#		68	71	71	70	--	--	--
	GB 12348-2008 3							
	“--”							

GB

12348-2008 3

1025

0.1042 /

7-9

		kg/h	h/a	t/a	t/a
		$1.4 \times 10^{-2}$	1200	0.0166	/
		/	/	0.0039	/
		+		0.0205	/
	90%			0.0228	0.1042
90%                      =(                      ÷                      90%)-					

(                      )                      0.0205 /                      90%                      0.0228 /

①



32m

41000m<sup>3</sup>/h

“ ”

FQ-011632

1

2

3

4

5

6

7

GF-011416



GF-011417

442000-2025-05919

8-1

	/				
				GB31572-2015 2024	4

	G1		“ ”		“ ”
			30m	(GB14554-93) 2	32m 41000m³/h FQ-011632
			/	GB31572-2015 2024 9	
				DB44/27-2001	
				GB31572-2015 2024 9	
				DB44/27-2001	
			/	(GB1455 4-93) 1	
				DB44/2367-2022 3 VOCs	
		COD <sub>Cr</sub>		DB44/26-2001	
		BOD <sub>5</sub>			
		SS			
pH					
	COD <sub>Cr</sub> BOD <sub>5</sub> SS NH <sub>3</sub> -N pH LAS				
				GB12348-2008 “ 1 ” 3	

	<p>①</p>  <p>GB 18597-2023</p>	
	<p>①</p> 	<p>442000-2025-0 5919</p>
	/	/

①

DB44/26-2001



“ ”

32m

41000m<sup>3</sup>/h

FQ-011632

GB 31572-2015 2024 4

GB 14554-93 2

DB44/27-2001

2

GB31572-2015 2024 9

DB44/27-2001 2

GB31572-2015 2024 9

GB 14554-93 1

DB 44/2367-2022 3 VOCs

GB 12348-2008 3

( ) 0.0205 / 90%

0.0228 /







# 中山市生态环境

... 0.62 万平方米。项目主要从事生产光学镜头、抬头显示反射镜、微波雷达，年产光学镜头 1000 万个、抬头显示反射镜 5 万个、微波雷达 20 万个。

二、根据《中华人民共和国环境保护法》等环保相关法律法规、《报告表》的评价结论、中山市环境保护技术中心的技... 估报告，在全面落实《报告表》提出的各项环境污染防治和风险防范措施，并确...

流、分类收集”的原则建设废水收集处理系统。禁止私设暗管或者采取其他规避监管的方式排放水污染物，且废水的处理处置须符合《报告表》提出的控制要求，必须做好废水的收集、处理、转移等管理和记录工作。

根据《报告表》所列情况，该项目营运期产生的生活污水（5400吨/年）经三级化粪池预处理后达到广东省地方标准《水污染物排放限值》（DB44/26-2001）第二时段三级标准后经市政污水管网排入中山市板芙污水处理有限公司处理；项目冷却用水循环使用，不外排；清洗废水（4.98吨/年）收集后委托给有处理能力的废水处理机构转移处理。

（二）严格落实大气污染防治措施。废气无组织排放须从严控制，可以实现有效收集有组织排放的废气须以有组织方式排放，排气筒高度不低于《报告表》建议值。废气排放口或车间排风口须远离居民区等环境敏感区。

烘干、注塑废气经密闭负压收集后经二级活性炭处理后有组织排放，非甲烷总烃、甲苯、乙苯、苯乙烯执行《合成树脂工业污染物排放标准》（GB31572-2015）及2024年修改单表4大气污染物排放限值，臭气浓度执行《恶臭污染物排放标准》（GB14554-93）表2恶臭污染物排放标准值。

厂区内无组织排放的非甲烷总烃执行《固定污染源挥发性有机物综合排放标准》（DB44/2367-2022）表3厂区内VOCs无组织排放限值。

厂界无组织排放的非甲烷总烃执行《合成树脂工业污染物排放标准》（GB31572-2015）及2024年修改单表9大气污染物排放限值与广东省地方标准《大气污染物排放限值》（DB44/27-2001）第二时段无组织排放监控浓度限值的较严值，颗粒物执行广东省地方标准《大气污染物排放限值》（DB44/27-2001）第二时段无组织排放监控浓度限值，甲苯执行《合成树脂工业污染物排放标

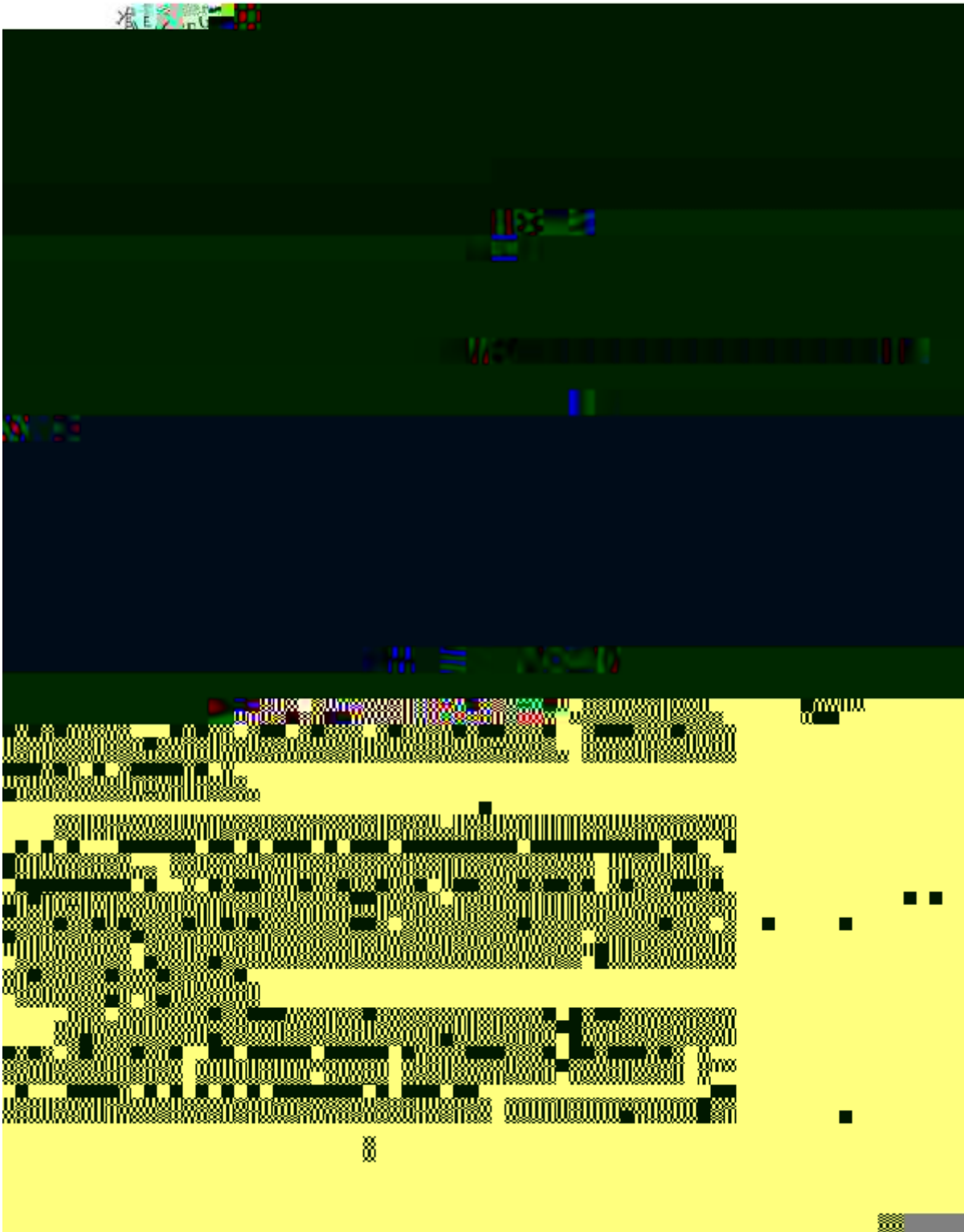

3项国家污染物控制标准修改单的公告》中相关规定。

一般工业固体废物贮存设施的建设和运行管理须符合《一般工业固体废物贮存和填埋污染控制标准》(GB18599-2020)。

(五) 制定并落实有效的环境风险防范措施,建立健全环境事故应急体系。严格控制危险废物最大暂存量,加强污染防治设施的管理和维护,有效防范污染事故发生。

(六) 合理划分防渗区域,并采取严格的防渗措施,防止污染土壤、地下水环境。

(七) 你司必须在满足环境质量要求和实行总量控制的前提下排放污染物。你司建设后生产过程大气污染挥发性有机物排放总量不得大于0.1042吨/年。

三、该项目环保投资应纳入工程概算并予以落实。

四、《报告表》经批准后,建设项目的性质、规模、地点、采用的生产工艺或者防治污染、防止生态破坏的措施发生重大变动,你司应当重新报批建设项目的环评文件。

五、本批复作出后,新颁布实施或新修订实施的污染物排放标准若严于批复所列污染物排放标准的,则按其适用范围执行新颁布实施或新修订实施的污染物排放标准。

六、该项目中防治污染的设施须与主体工程同时设计、同时施工、同时投产使用。该项目须经竣工环境保护验收,并按有关规定纳入排污许可管理。

中山市生态环境局

2024年12月5日

## 建设项目竣工环境保护 验收监测委托书

广东中鑫检测技术有限公司：

根据《中华人民共和国环境保护法》及有关规定的要求，我司现委托贵公司进行中山联合汽车技术有限公司年产 1025 万个光学组件新建项目竣工环境保护验收监测。

公司名称：中山联合汽车技术有限公司

联系人：崔鹏

联系电话：1359078596

日期：2025年6月15日



扫描全能王 创建

## 中山联合汽车技术有限公司 验收监测期间生产负荷表

中山市生态环境局：

广东中鑫检测技术有限公司在我单位《中山联合汽车技术有限公司年产 1025 万个光学组件新建项目》项目验收监测期间

（ 2025 年 6 月 23-24 日 ）生产负荷表如下：

监测日期	主要生产产品	设计日产量	实际日产量	生产负荷 (%)
2025 年 6 月 23 日	光学组件	34167 个	31000 个	91%
2025 年 6 月 24 日	光学组件	34167 个	30500 个	89%

备注：设计日产量以全年工作 300 天计算。

监测期间工况能达到 89%以上，设备运行均正常，完全符合验收要求。项目实行 2 班制，早班为 8:00-20:00，晚班为 12:00-24:00，日工作 20h。

特此说明。



## 生活污水纳污证明

我司位于中山市板芙镇迎宾大道 11 号，员工不在厂内食宿，员工办公生活过程产生少量生活污水，该生活污水已纳入城市污水处理厂管网收集范围，特此说明！

中山联合汽车技术有限公司



扫描全能王 创建

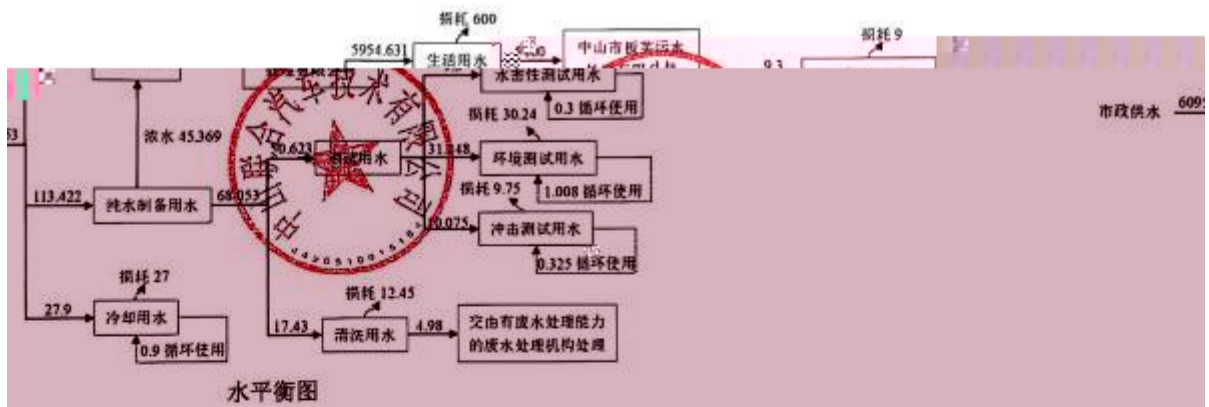

扫描全能王 创建

---

中山联合汽车技术有限公司

废气治理工程



# 设计 方案



扫描全能王 创建

## 1 总论

### 1.1 概述

我国实行改革开放以来，工业经济飞速发展，同时也带来了一定的环境污染。为了保护社会生态环境，造福人类，各单位都积极实行环境治理。

中山联合汽车技术有限公司位于中山市板芙镇迎宾大道 11 号，公司生产过程设有镜片→清洗→摆盘→熔着→激光焊接→烘烤震动老化测试→机能测试→镜头擦拭→刻码→包装；塑料→烘干→注塑成型→剪切→外观检验→包装→镀膜→性能测试→外观检验→刻码→包装；雷达配件→摆盘→组装→点胶→固化→性能测试→外观检验→刻码→包装等生产工序，产生一定量的废气（主要污染物有非甲烷总烃、苯乙烯、甲苯、乙苯、臭气浓度等）。这些相关工序产生的有机废气若未经进一步治理直接排放，对员工的身体健康有一定的损害，污染周围环境，对周围大气环境造成不良影响。

根据国家“三同时”政策，这些废气必须经过治理达标后才能排放。为保护环境，厂方拟对该废气进行治理。我司受其委托，设计处理方案并编制方案书。

### 1.2 设计依据

- ◇ 中山联合汽车技术有限公司提供的现场情况；
- ◇ 《合成树脂工业污染物排放标准》（GB31572-2015）及 2024 年修改单表 4 大气污染物排放限值；
- ◇ 《环境空气质量标准》（GB3095-2012）及其 2018 年修改单中的二级标准；
- ◇ 原国家环境保护局科技标准司的《大气污染物综合排放标准详解》要求；
- ◇ 《苏联居民区大气中有害物质的最大允许浓度》（CH245-71）；

### 1.3 设计原则

- ◇ 严格执行环保有关规定,处理要保证各项指标达到国家环保标准和广东省地方标准及中山市生态环境局全因子达标的要求;
- ◇ 采取先进合理,成熟可靠的工艺,保证治理后废气排放各项指标达到排放标准;
- ◇ 设施运行稳定可靠,运行成本低,维护及管理方便的处理工艺;
- ◇ 符合环保、卫生、安全、节能、可靠的原则;
- ◇ 外观简洁、美观,与厂房设施协调一致,

### 2 设计范围

根据贵公司要求,我公司对本项目的设计包括:

- 1) 治理工艺流程的选择和设计;
- 2) 治理工程相关设备的选型及非标设备的制作安装;
- 3) 设备运输、安装和调试;
- 4) 电气控制设备的设计和安装;



### 3 废气治理

烯、甲苯、乙苯、臭气浓度。  
烯、甲苯、乙苯执行《合成树脂工业污染物排放标准》  
表4 大气污染物排放限值  
物排放标准》(GB14554-93)表2

表1 废气排放标准

苯乙烯 (mg/m <sup>3</sup> )	甲苯 (mg/ m <sup>3</sup> )	乙苯 (mg/ m <sup>3</sup> )	臭气浓度 (无量纲)
≤50	≤15	≤100	≤20000

#### 设计条件

- 3.1.1 处理风量:  
设计风量为 41000m<sup>3</sup>/h,
- 3.1.2 设计进出口浓度:  
评价指标为非甲烷总烃、苯  
污染因子非甲烷总烃、苯乙  
(GB31572-2015)及 2024 年修改  
污染因子臭气浓度《恶臭污

项目	非甲烷总烃 (mg/m <sup>3</sup> )
排放标准	≤100

#### 3.2 工艺设计及工艺流程

##### 1、治理工艺流程

经过比较,针对该公司的生

特点及规律,我公司采用“二级活性炭吸附装置”治理。



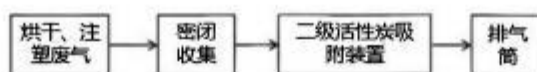

工艺流程说明如下：

烘干、注塑废气收集方式为车间密闭负压收集，引入二级活性炭吸附装置处理，再通过32m高的排气筒G1排放。

### 3.3 工艺特点

- 1) 整体结构设计紧凑、美观、占地面积小；
- 2) 设备维护、操作简便，效果稳定，运行正常可靠，
- 3) 运行成本低，噪音低，无需专人管理和日常维护，只需作定期检查，本设备能耗低。

## 4 主体设备技术参数

收集及治理设备技术参数如下表所示。

表 3 废气收集及治理设备技术参数

序号	名称	规格及型号	单位	数量
1	风机	41000m <sup>3</sup> /h	台	1
2	管道	Φ1200mm	米	50
		Φ400mm	米	20
		Φ300mm	米	20
4	弯头、变径、三通等		个	7
5	烟囱	Φ1000mm	米	32
6	电控系统		套	1
7	采样平台		个	1
8	辅助材料		批	1
9	活性炭箱	3100*1500*1750mm	个	1

## 5 工程投资概算

详见《工程概算表》

# 中山联合汽车技术有限公司噪声防治措施

## 一、工程概况

我国实行改革开放

夜间进行产生较大噪声的作业，产生扰民的噪声。一旦发生噪声扰民事件，应立即整顿。

设备也要采取隔音、消声、减振等综合处理，通过安装减振垫、风机器等消除噪声产生的影响；

布局噪声源，高噪声设备布置于远离居民侧。

3、严

民事件，应

4、通

口软接、消

5、合



扫描二维码

6、制定完善的管理制度，在原材料的搬运过程中，要轻拿轻放，避免大的突发噪声产生，禁止在午间及夜间进行大量货物运输和装卸。

7、加强设备的维护保养，并定期检修，减少非正常工作产生的噪声对周边环境的影响。

综上所述，经过实施以上各项具体隔声措施后，并经过车间墙体的隔声效果，其边界噪声值可达到【工业企业厂界环境噪声排放标准】(GB12348-90) 3类昼间标准要求，且经过一定的距离，噪声得到衰减，则本公司噪声源对周围声环境质量不会产生明显影响。

中山联合汽车技术有限公司  
2025年7月13日



关于一般固体废物和生活垃圾情况的说明

我单位（中山联合汽

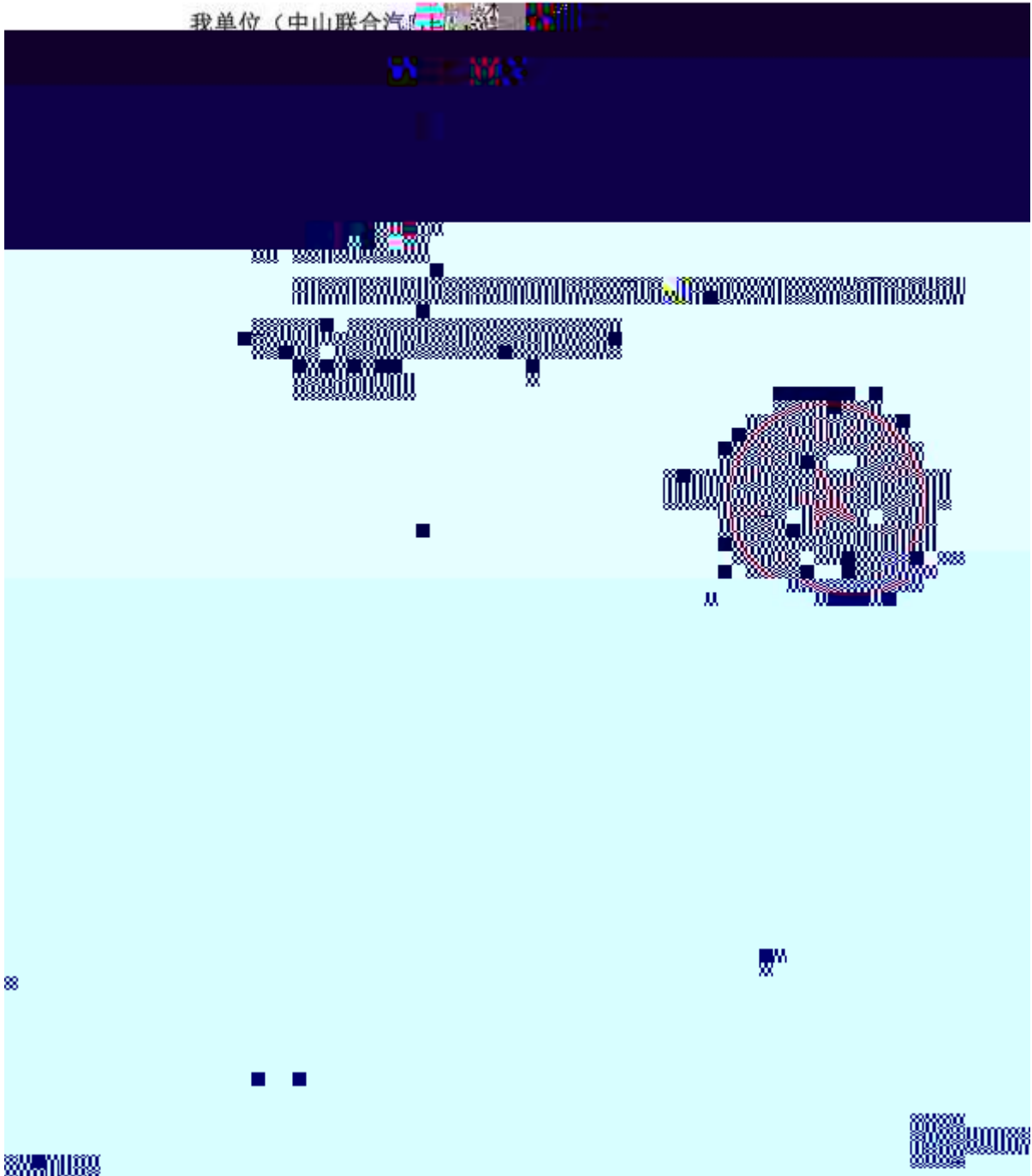

## 废水处理报价单

第( )号

根据甲方提供的工业废水种类，经综合考虑处理工艺技术成本，现向甲方报价如下：

序号	名称	废水类型	合同水量	合同总价	合同水量单价	超水量单价
1	废水转移处理	清洗废水	5吨	3000元	600元/吨	600元/吨
备注	<p>1. 具体结算方式</p> <p>(1)、双方约定废水处理费按每年<u>5</u>吨的标准算。签订《工业废水转移处理服务合同书》时，甲方10日内支付乙方废水年处理费人民币<u>3000.00</u>元（大写：<u>叁仟元整</u>）。如年实际排放量少于<u>5</u>吨的仍按<u>5</u>吨收费，如年实际排放量超过<u>5</u>吨的，超出部分按<u>600</u>元/吨收费。在甲方未足额支付一年废水处理费前，乙方有权拒绝转移处理甲方排放的废水，直至甲方付费。</p> <p>(2)、若合同未到期，但实际转移水量已超合同水量，甲方应按月支付超水量处理费，否则乙方有权停止转移处理甲方排放的废水，并有权解除本合同。</p> <p>(3)、若合同已到期，但实际转移水量已超合同水量，甲方应一次性支付合同期内的超水量处理费，否则乙方将停止转移处理甲方排放的废水，并保留追究法律责任的权利。</p> <p>2、此报价单包含乙方商业机密，仅限内部存档，勿向外提供，否则视为违约。</p> <p>3、在《工业废水转移处理服务合同书》期限内，甲方有权要求乙方为其处理不超过上述表格所列年预计量的废水量，超出部分按照“具体结算方式”中约定价格计算。以上价格为含税价格，乙方提供增值税票。</p> <p>4. 此报价单为甲乙双方于<u>2025</u>年<u>07</u>月<u>28</u>日签署的《工业废水转移处理服务合同书》的附件。本报价单与《工业废水转移处理服务合同书》约定不一致的以本报价单约定为准。本报价单未涉及事宜，遵照双方签署的《工业废水转移处理服务合同书》执行。</p>					



乙方：中山市黄圃食品工业园污水处理有限公司



签订日期：2025年7月28日

## 工业废物（液）处理处置服务报价单

### 第（ 25GDZSYXS00033 ）号

根据甲方提供的工业废物（液）种类，经综合考虑处理工艺技术成本，现乙方报价如下：

序号	名称	废物编号	规格	年预计量	单位	包装方式	处理方式	单价	单位	付款方
1	沾有机油 废包装桶	HW49 (900-041-4 9)	18L/铁(不 含水、不含 渣)	0.1	吨	捆绑	处置	2500	元/吨	甲方
2	沾有黑胶 废包装桶	HW49 (900-041-4 9)	18L/铁(不 含水、不含 渣)	0.1	吨	捆绑	处置	2500	元/吨	甲方
3	沾有机油 废抹布	HW49 (900-041-4 9)	/	0.1	吨	袋装	处置	2500	元/吨	甲方
4	废机油	HW08 (900-249-0 8)	/	0.1	吨	200L 桶装	处置	2500	元/吨	甲方
5	废集成电 路	HW49 (900-045-4 9)	/	0.1	吨	袋装	处置	2500	元/吨	甲方
6	废活性炭	HW49 (900-039-4 9)	/	2	吨	袋装	处置	2500	元/吨	甲方

#### 1、服务费用及支付方式

(1) 乙方依据上述报价约定收取服务费（含税）：人民币柒仟伍佰元整（¥7500元/年）；甲方需在合同签订后15个工作日内，将全部款项以银行转账的形式支付给乙方，乙方收到全部款项后依法向甲方开具增值税发票，具体税率变动以国家税务政策的规定为准，税率调整的本价格表含税价格保持不变，不发生调整。该费用包含但不限于合同约定的各项工业废物（液）处理处置的费用、取样检测分析、工业废物（液）分类标签标示服务咨询、工业废物（液）处置方案提供及工业废物（液）的运输及处置等全部费用。

(2) 双方确认前述服务费系根据合同签订时的情况及年预计量确定，但若实际处理量低于年预计量的，服务费

用仍保持不变，且收费方式不改变本合同预约式的性质。

(3) 在合同有效期内，甲方委托乙方处理的工业废物（液）超出上述表格所列种类的，如乙方同意接受甲方处理请求的，乙方另行报价，双方另行签署协议后乙方予以处理；如实际处理量超出预计量的工业废物（液）乙方按表格所列单价另行收费，甲方应在甲方就实际处理量超出部分工业废物（液）当次处理完毕之日起 15 日内向乙方支付超出部分的处理费用。

### 2. 包装要求

合同有效期内，乙方负责提供 1 次工业废物（液）收运服务（仅指收运服务，其他服务及其他服务费不计入处理费用），包甲方在废物产生通知 2 日内，甲方需要乙方提供收运服务超过免费运输次数的，超过部分乙方有权收取 2500 元/次的收运费（该费用不包含在打包收取的服务费中），甲方应在当次工业废物（液）交乙方收运后 15 日内向乙方支付当次的收运费。

3、以上沾有机油废包装桶（规格为 18L/个）为盛装过机油的，主要成分成分为机油，以上沾有废胶废包装桶（规格为 18L/个）为盛装过废胶的，主要成分成分为废胶，不含剧毒、强反应性、强还原性、易燃易爆等成分。

4、甲方应将各类待处理工业废物（液）分开存放，如有危险废物请贴上标签做好标识，并按照《废物（液）处理处置及工业服务合同》约定做好分类及标示等。

5、本报价单包含甲、乙双方商业秘密，仅限于内部存档，切勿对外提供或披露。

6、本报价单为甲、乙双方于 2025 年 08 月 01 日签署的《废物（液）处理处置及工业服务合同》（合同编号：25GDZSYXS00033）的附件。本报价单与《废物（液）处理处置及工业服务合同》约定不一致的，以本报价单的约定为准。本报价单未涉及事宜，遵照双方签署的《废物（液）处理处置及工业服务合同》执行。

中山联合汽车技术有限公司  
2025 年 08 月 01 日

珠海市斗门区永兴盛环保工业废物处理处置有限公司  

# 中山联合汽车技术有限公司 环境管理制度

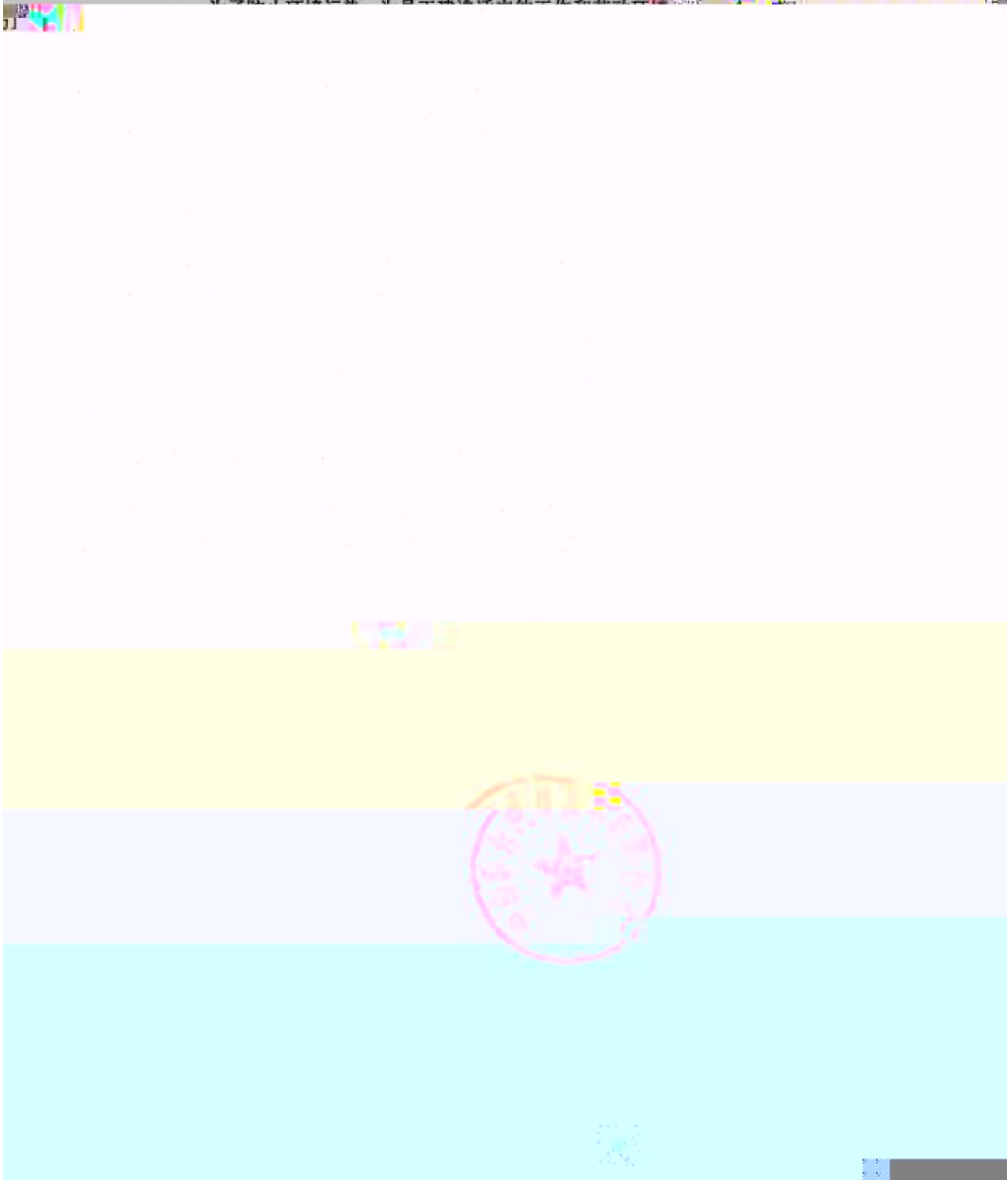



<p>备案意见</p>	<p>该单位经自评估，认为符合中山市企业事业单位突发环境事件应急预案简易备案条件，备案文件齐全，现报送备案。</p> <p>该单位承诺，本单位在备案中所提供的相关文件及信息均经本单位确认真实、无虚假，且未隐瞒事实，并愿意承担隐瞒事实、提供虚假信息或文件等行为相应的法律责任和失信后果。</p> <p>该单位的突发环境事件应急预案备案文件已于2025年07月21日收讫，文件齐全，予以备案。</p>
<p>备案编号</p>	<p>442000-2025-05919</p>

### 建设项目竣工环保验收自查表

项目名称	中山联合汽车技术有限公司年产 1025 万个光学组件新建项目				
设计单位	/				
所在镇区	板芙	地址	中山市板芙镇迎宾大道 11 号		
项目负责人	崔鹏	联系电话	13590785296		
建设项目基本情况	具体内容				
	项目性质	新建 (√) 扩建 ( ) 搬迁 ( ) 技改 ( )			
	排污情况	废水 (√) 废气 (√) 噪声 (√) 危废 (√)			
	环评批准文号	中 (板) 环建表【2024】0029 号			
申请整体/分期验收	整体 (√) 分期 ( )				
检查内容	环评批复		自查意见		
自核查情况	具体指标	环评批复文件的内容		是否符合环评要求	说明
	生产性质	主要从事生产光学组件		是	
	项目生产设备及规模	见环评批复		是	
	允许废物的产生量、排放量及回用要求	1、生活污水 5400 吨/年，经三级化粪池预处理后，通过市政管道排至中山市板芙污水处理有限公司处理达标后外排； 2、喷头清洗用水 4.98 吨/年，交由有处理能力的废水处理机构处理； 3、无回用要求。			
	废物的收集处理方式	收集后定期委托给有相应废水处理能力的废水处理机构进行外运处理			是

自检查情况	在线监控	环评无要求	是	
	危险废物	1、生活垃圾交环卫部门清运； 2、一般工业固废交由有一般固体废物处理能力的单位处理； 3、危险废物交由具有相关危险废物经营许可证的单位处理。	是	
	应急预案	制定并落实有效的环境风险防范措施和应急预案，建立健全环境事故应急体系。	是	
	以新带老	无	是	
	区域削减	无	是	
自检查情况	废水治理设施管道铺设是否明管明渠，无设立暗管		是	
	排放口是否规范		是	
	现场监察时是否没有发现疑似偷排口和偷排管		是	
	废水治理设施运转是否正常，并做好相关记录。		否	
	该项目总的用水量（包括生产用水）6095.953 吨/年（生活用水 5954.631 吨/年和生产用水 141.322 吨/年）		是	
	该项目废水总排放量 4.98 吨/年		是	
	该项目回用水的简单流程；回用水用于生产中的具体环节		否	无要求
	该项目废水是否回用，废水回用量，回用率，外排水量		否	无要求

自检查情况	废气治理设施运转是否正常，并做好相关记录		是	
	该项目是否建有烟囱，烟囱高度是否达到环评等相关文件的要求		是	
	是否按规范设置防雨防渗漏的固废贮存、堆放场地，并标有统一的标志		是	
	该项目的危险废物是否交由有资质的公司处理		是	
	各项生态保护措施是否按环评要求落实		是	
	是否建立环保管理制度		是	
	标志牌资料编号、类别：			
	编号	G1		
	污染物种类	非甲烷总烃、甲苯、乙苯、苯乙烯、颗粒物、臭气浓度		
	编号	DW001		
	污染物种类	PH、COD <sub>Cr</sub> 、BOD <sub>5</sub> 、SS、NH <sub>3</sub> -N		
自查意见	是否达到环评批复的要求		是	
	是否执行了“三同时”制度		是	
	是否具备验收的条件		是	

备注：1、请在自查意见上填上“√”或“×”，如果自查意见为“×”时，请在

说明栏注明自查的具体情况，如果不涉及该项内容则填“无”。

- 2、本自查意见为“否”的部分，即为建设项目需要整改的内容。
- 3、“区域削减”指环评要求建设单位采取措施削减其他设施污染物排放，或要求所在地地方政府或有关部门采用“区域削减”措施满足总量控制要求。
- 4、当自查意见均为“是”时，建设单位方可向环保部门提出验收申请。对于环保部门提出的整改意见，建设单位须提供新的自查表。



## 一般固体工业垃圾清运合同

甲方：中山联合汽车技术有限公司

电话：

地址：

乙方：中山市超越环卫清运有限公司

电话：18022187202

地址：中山市板芙镇深湾村里溪大道18号之一1栋厂房第4卡

为确保甲方厂区环境卫生，甲、乙双方在平等互利、友好协商的基础上，根据《中华人民共和国合同法》、《中华人民共和国固体废物污染环境防治法》及有关规定，经双方协商，本着平等互利和诚实信用的原则，一致同意订本合同如下：

### 一、清运范围、次数和时间

- 1、清运范围：厂的一般固体工业垃圾。
- 2、清运次数：以工业垃圾斗清运。
- 3、清运时间：早上 7:00 至下午 5:00

### 二、合同期限

本合同有效期为1年，从2025年08月01日至2026年07月31日止

### 三、费用及付款方式

- 1、本合同垃圾清运费：按量：按中标价格以人民币 690 元/吨计算。
- 2、此单价  含税  不含税
- 3、结算方式：每月10日，甲方以转账方式或现金向乙方结算。

### 四、甲方的权利和义务

- 1、甲方有权监督乙方清运垃圾的质量，如现场清运过程中出现的漏运等问题，甲方有权要求乙方立即整改。
- 2、如发现承包事项质量不符合双方约定的标准和要求，先以口头形式通知乙方管理人员进行整改，若不及时整改或整改后仍达不到标准，将视情况给予一定的经济处罚，直至终止合同。
- 3、甲方如遇检查等特殊状况，乙方须配合甲方适当增加垃圾清运次数。
- 4、甲方的垃圾存放点应按照有关规定执行，垃圾存放点必须做到三防：防风防雨防扬尘。
- 5、甲方的垃圾一律投放到指定地点，非指定地点垃圾，甲方需与乙方沟通再作处理。

### 五、乙方的权利和义务

- 1、乙方自备清运工具，包括但不限于运输车辆等。
- 2、乙方保质完成甲方工厂一般固体工业垃圾清运工作，应做到日产日清，车走场清。
- 3、乙方须接受甲方的监督检查和整改要求。
- 4、乙方清运出渣渣、漏渣现象时，须及时将现场处理干净。
- 5、乙方在垃圾清运工作时应自觉遵守管理



方如发生安全事故，造成自身人身伤害、财产损失或给第三方造成任何人身伤害、财产损失，由乙方自行承担。

6、乙方清运车辆应做好封闭措施，避免垃圾沿路飘落，以保持沿路环境卫生；若因垃圾散落，被有关部门（环卫、市容、街道办事处等）予以处罚，所需之罚金，均由乙方承担。

#### 六、违约责任

1、乙方如没有履行垃圾清运工作，或垃圾清运工作不能按甲方要求保质保量完成的，甲方有权单方终止协议，并相应

## 固定污染源排污登记回执

登记编号：91442000MA53UEGK6Q001Z

排污单位名称：中山联合汽车技术有限公司

生产经营场所地址：中山市板芙镇迎宾大道11号

统一社会信用代码：91442000MA53UEGK6Q

登记类型：首次 延续 变更

登记日期：2025年05月23日

有效期：2025年05月23日至2030年05月22日



### 注意事项：

（一）你单位应当遵守生态环境保护法律法规、政策、标准等，依法履行生态环境保护责任和义务，采取措施防治环境污染，做到污染物稳定达标排放。

（二）你单位对排污登记信息的真实性、准确性和完整性负责，依法接受生态环境保护检查和社会公众监督。

（三）排污登记表有效期内，你单位基本情况、污染物排放去向、污染物排放执行标准以及采取的污染防治措施等信息发生变动的，应当自变动之日起二十日内进行变更登记。

（四）你单位若因关闭等原因不再排污，应及时注销排污登记表。

（五）你单位因生产规模扩大、污染物排放量增加等情况需要申领排污许可证的，应按规定及时提交排污许可证申请表，并同时注销排污登记表。

（六）若你单位在有效期满后继续生产运营，应于有效期满前二十日内进行延续登记。



更多资讯，请关注“中国排污许可”官方公众微信号



中国环境科学学会  
中国环境建设的技术中心



- 环保学术
- 继续教育
- 会员服务
- 法规标准

当前位置: 首页 > 项目案例 > 正文

### 中山联合汽车技术有限公司年产1025万个光学组件新建项目

【摘要】 本项目位于中山市火炬开发区，占地面积约100亩，由中山联合汽车技术有限公司投资建设。项目建成后，将形成年产1025万个光学组件的生产能力。项目符合国家产业政策，市场前景广阔。项目采用先进的生产工艺和设备，产品质量稳定，交货期短。项目建成后将带动当地就业，促进地方经济发展。

一、建设内容  
 项目计划建设生产车间、仓库、办公楼、宿舍楼等。项目建成后，将形成年产1025万个光学组件的生产能力。项目符合国家产业政策，市场前景广阔。项目采用先进的生产工艺和设备，产品质量稳定，交货期短。项目建成后将带动当地就业，促进地方经济发展。

二、建设内容  
 项目计划建设生产车间、仓库、办公楼、宿舍楼等。项目建成后，将形成年产1025万个光学组件的生产能力。项目符合国家产业政策，市场前景广阔。项目采用先进的生产工艺和设备，产品质量稳定，交货期短。项目建成后将带动当地就业，促进地方经济发展。

三、建设内容  
 项目计划建设生产车间、仓库、办公楼、宿舍楼等。项目建成后，将形成年产1025万个光学组件的生产能力。项目符合国家产业政策，市场前景广阔。项目采用先进的生产工艺和设备，产品质量稳定，交货期短。项目建成后将带动当地就业，促进地方经济发展。

四、建设内容  
 项目计划建设生产车间、仓库、办公楼、宿舍楼等。项目建成后，将形成年产1025万个光学组件的生产能力。项目符合国家产业政策，市场前景广阔。项目采用先进的生产工艺和设备，产品质量稳定，交货期短。项目建成后将带动当地就业，促进地方经济发展。

五、建设内容  
 项目计划建设生产车间、仓库、办公楼、宿舍楼等。项目建成后，将形成年产1025万个光学组件的生产能力。项目符合国家产业政策，市场前景广阔。项目采用先进的生产工艺和设备，产品质量稳定，交货期短。项目建成后将带动当地就业，促进地方经济发展。

六、建设内容  
 项目计划建设生产车间、仓库、办公楼、宿舍楼等。项目建成后，将形成年产1025万个光学组件的生产能力。项目符合国家产业政策，市场前景广阔。项目采用先进的生产工艺和设备，产品质量稳定，交货期短。项目建成后将带动当地就业，促进地方经济发展。

七、建设内容  
 项目计划建设生产车间、仓库、办公楼、宿舍楼等。项目建成后，将形成年产1025万个光学组件的生产能力。项目符合国家产业政策，市场前景广阔。项目采用先进的生产工艺和设备，产品质量稳定，交货期短。项目建成后将带动当地就业，促进地方经济发展。

八、建设内容  
 项目计划建设生产车间、仓库、办公楼、宿舍楼等。项目建成后，将形成年产1025万个光学组件的生产能力。项目符合国家产业政策，市场前景广阔。项目采用先进的生产工艺和设备，产品质量稳定，交货期短。项目建成后将带动当地就业，促进地方经济发展。



- 1. 项目概况
- 2. 建设内容
- 3. 建设内容
- 4. 建设内容
- 5. 建设内容
- 6. 建设内容
- 7. 建设内容
- 8. 建设内容
- 9. 建设内容
- 10. 建设内容



# 中山市地图

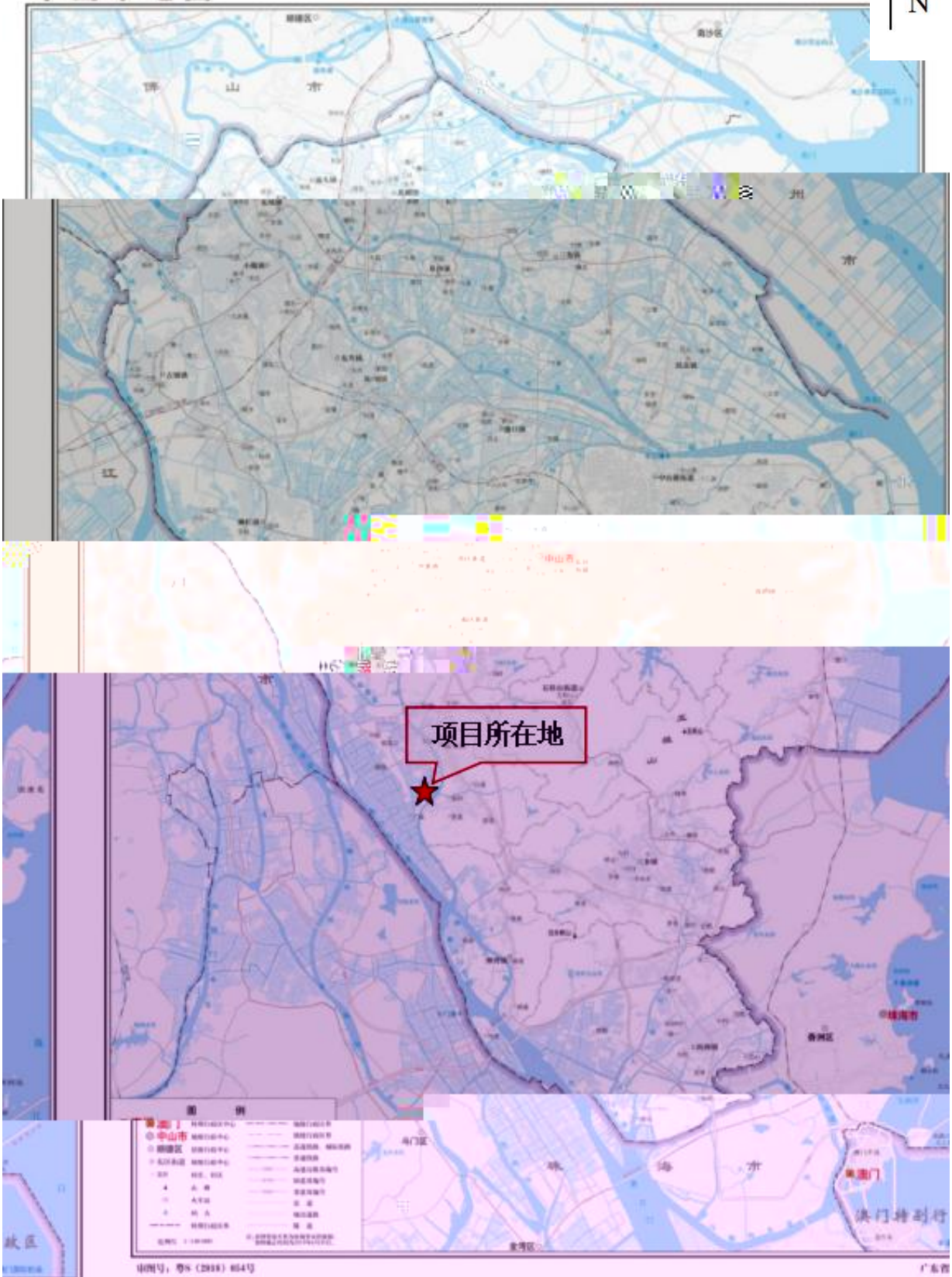

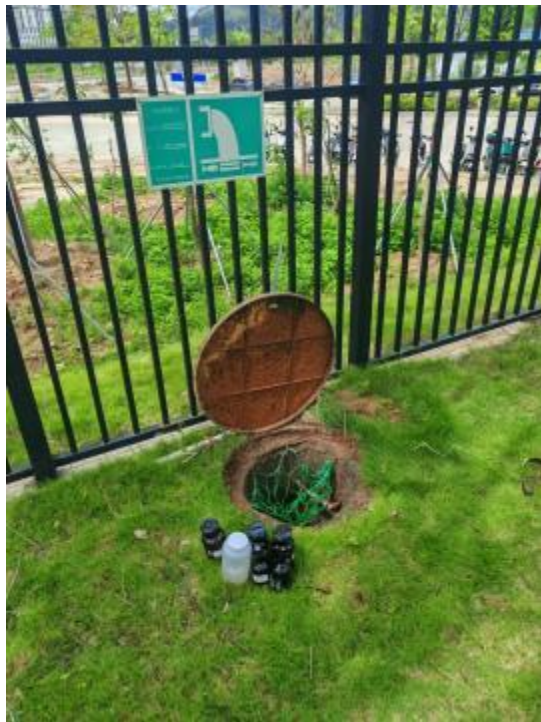

1



2

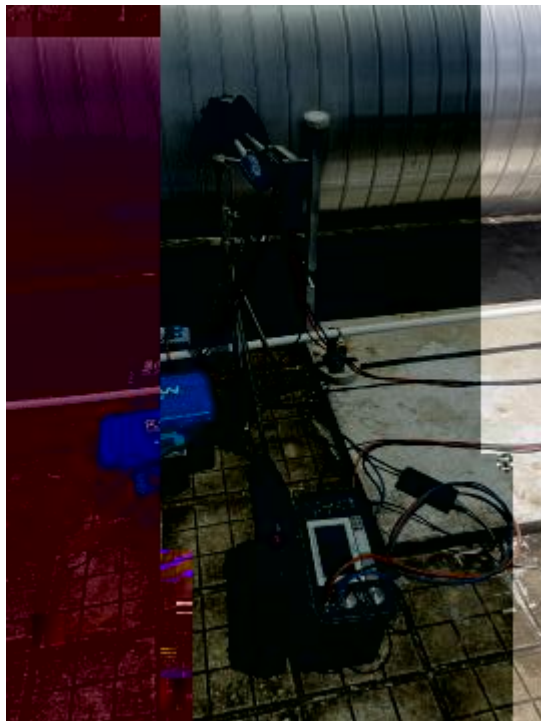

3



4



5

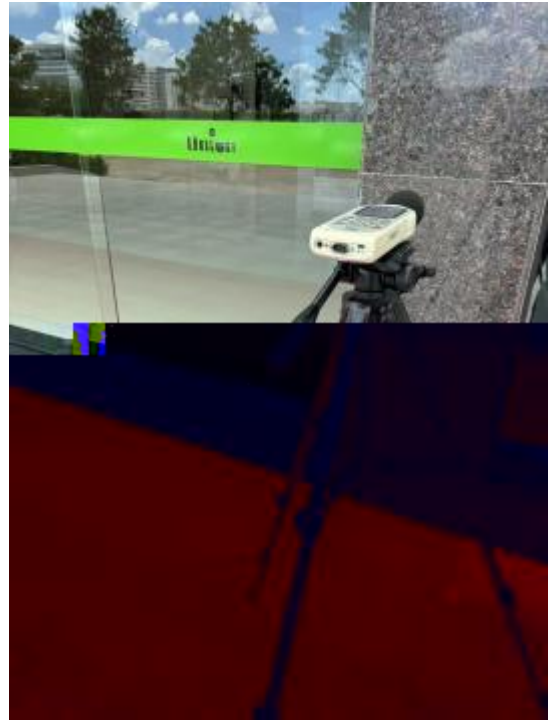

6



7



8

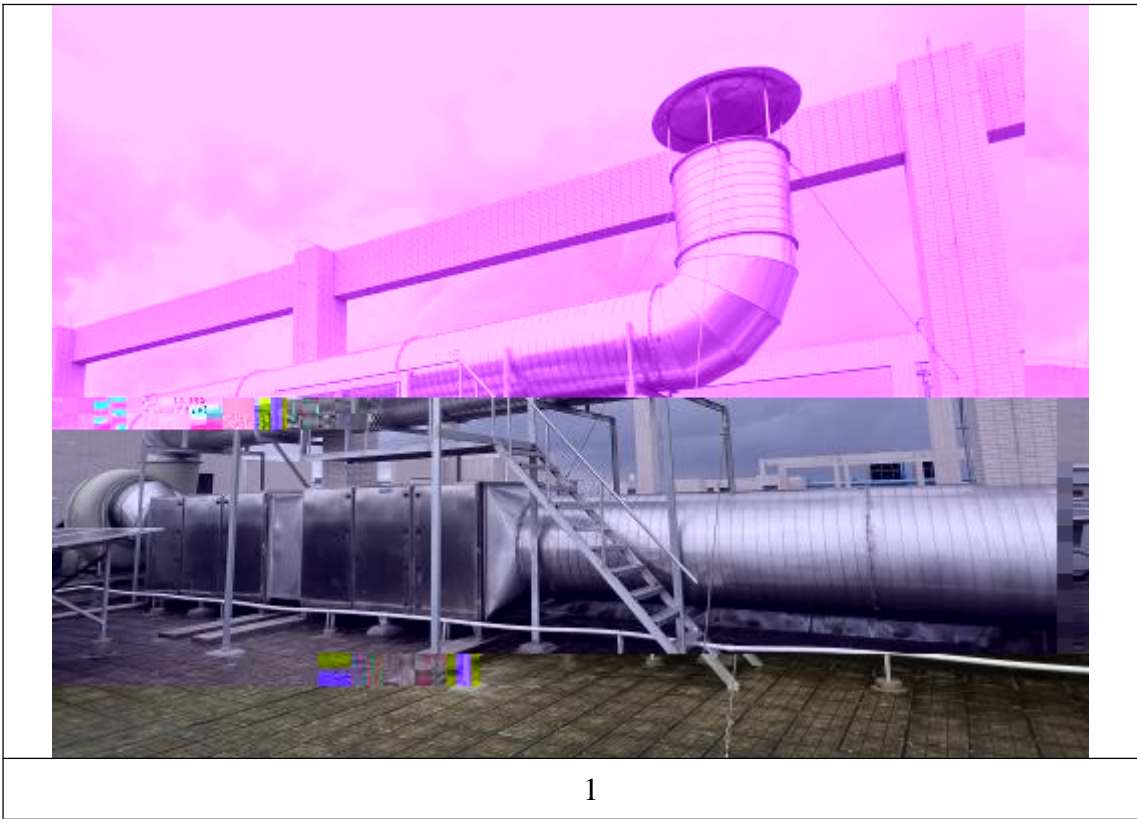

1



2